

Задвижка с обрезиненным клином GROSS короткая со штурвалом

ТЕХНИЧЕСКИЙ ПАСПОРТ



По вопросам продаж и поддержки обращайтесь:

Архангельск (8182)63-90-72
Астана +7(7172)727-132
Белгород (4722)40-23-64
Брянск (4832)59-03-52
Владивосток (423)249-28-31
Волгоград (844)278-03-48
Вологда (8172)26-41-59
Воронеж (473)204-51-73
Екатеринбург (343)384-55-89
Иваново (4932)77-34-06
Ижевск (3412)26-03-58
Казань (843)206-01-48

Калининград (4012)72-03-81
Калуга (4842)92-23-67
Кемерово (3842)65-04-62
Киров (8332)68-02-04
Краснодар (861)203-40-90
Красноярск (391)204-63-61
Курск (4712)77-13-04
Липецк (4742)52-20-81
Магнитогорск (3519)55-03-13
Москва (495)268-04-70
Мурманск (8152)59-64-93
Набережные Челны (8552)20-53-41

Нижний Новгород (831)429-08-12
Новокузнецк (3843)20-46-81
Новосибирск (383)227-86-73
Орел (4862)44-53-42
Оренбург (3532)37-68-04
Пенза (8412)22-31-16
Пермь (342)205-81-47
Ростов-на-Дону (863)308-18-15
Рязань (4912)46-61-64
Самара (846)206-03-16
Санкт-Петербург (812)309-46-40
Саратов (845)249-38-78

Смоленск (4812)29-41-54
Сочи (862)225-72-31
Ставрополь (8652)20-6
5-13 Тверь (4822)63-31-35
Томск (3822)98-41-53
Тула (4872)74-02-29
Тюмень (3452)66-21-18
Ульяновск (8422)24-23-59
Уфа (347)229-48-12
Челябинск (351)202-03-61
Череповец (8202)49-02-64
Ярославль (4852)69-52-93

Эл. почта: gso@nt-rt.ru || Сайт: <http://gross.nt-rt.ru>

Задвижка с обрезиненным клином GROSS короткая со штурвалом

1. Назначение и область применения:

Задвижка с обрезиненным клином применяется в качестве запорной арматуры для различных систем, в которых рабочей средой является вода, антифризы в том числе 40% и 50% р-р этиленгликоля и нейтральные жидкости: хозяйственно-питьевое водоснабжение, обратное водоснабжение, водоотведение, холодоснабжение, насосные станции и др. Допускается устанавливать в колодцах и камерах, при условии, что трубопровод проложен под землей ниже глубины промерзания грунта и не в условиях вечной мерзлоты.

2. Гарантия производителя:

- Гарантийный срок: 10 лет с момента приобретения.
- Срок службы: 50 лет.

3. Общие данные:

- Условный диаметр: DN 40 – DN 800.
- Условное давление: PN 10/ PN16.
- Рабочая температура: +4 °С / +80 °С.
- Строительная длина по ГОСТ 3706-93 (EN 558-1, DIN 3202-1):
- - короткая, ряд 3 (серия 14, F4); (DN 40-800);
- Присоединительные размеры и размеры уплотнительных поверхностей фланцев: соответствуют
- ГОСТ 12815-80.
- Герметичность задвижки: класс «А» по ГОСТ 54808-2011.
- Внутреннее и внешнее антикоррозийное эпоксидное покрытие толщиной не менее 250 мкм.
- Соответствует ГОСТ 5762-2002.
- Испытания по ГОСТ 53402-2009: герметичность затвора 1,1хPN; прочность корпуса, герметичность относительно окружающей среды 1,5хPN.
- Климатическое исполнение: «УХЛ4» по ГОСТ 15150 (0 ... +40 °С).
- Управление: штурвал

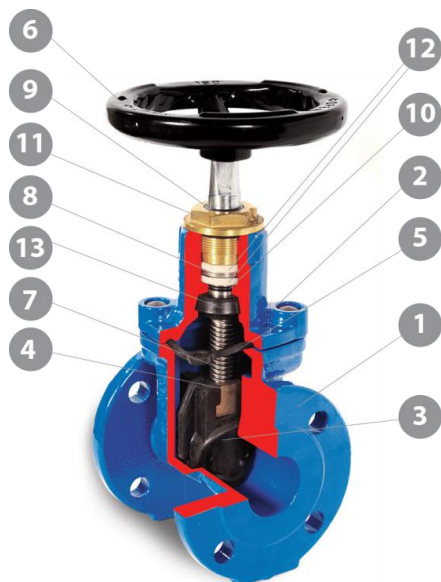

4. Спецификация материалов:

№	Деталь	Материал
1	Корпус	Высокопрочный чугун EN-GJS-500-7(ВЧ-50)
2	Крышка	Высокопрочный чугун EN-GJS-500-7(ВЧ-50)
3	Клин	Высокопрочный чугун EN-GJS-500-7/EPDM
4	Гайка клина	Бронза
5	Прокладка крышки	EPDM
6	Штурвал	Сталь 20 с полимерным покрытием
7	Шпindelь	Нерж. сталь AISI420 (20X13)
8	Кольцо упорное	Nylon
9	Пыльник	EPDM
10	О - образное кольцо	EPDM
11	Втулка со стопорным штифтом	Бронза
12	Кольцо упорное	Nylon
13	С - образное кольцо (грязевик)	EPDM

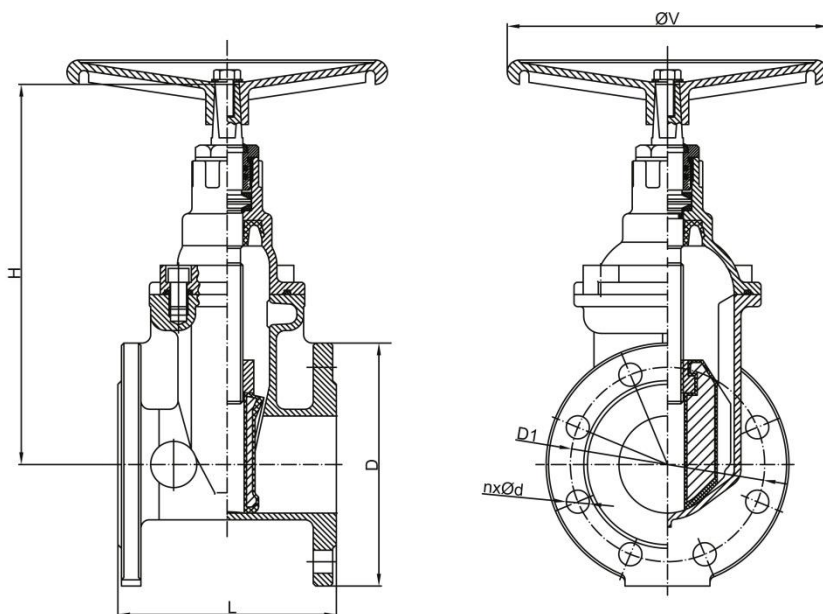

5. Технические характеристики и размеры

DN	PN	L, мм	D, мм	D1, мм	n, мм	Ød, мм	H, мм	ØV, мм	Kv, м ³ /ч	Вес, кг	Артикул
40	10/16	140	150	110	4	19	266	200	130	8	GV4016FSEH
50	10/16	150	165	125	4	19	266	200	210	10,2	GV5016FSEH
65	10/16	170	185	145	4	19	296	200	395	13,5	GV6516FSEH
80	10/16	180	200	160	8	19	326	200	590	16,5	GV8016FSEH
100	10/16	190	220	180	8	19	354	250	1050	20	GV10016FSEH
125	10/16	200	250	210	8	19	410	250	1800	30	GV12516FSEH
150	10/16	210	285	240	8	23	435	250	2820	35	GV15016FSEH
200	10	230	340	295	8	23	521	350	5970	63	GV20010FSEH
250	10	250	395	350	12	23	617	350	10200	105	GV25010FSEH
300	10	270	445	400	12	23	709	350	15810	157	GV30010FSEH
350	10	290	505	460	16	23	885	350	17820	213	GV35010FSEH
400	10	310	565	515	16	28	951	350	32700	260	GV40010FSEH
500	10	350	670	620	20	28	1213	550	52400	531	GV50010FSEH
600	10	390	780	725	20	31	1421	550	83400	770	GV60010FSEH
800	10	470	1010	950	24	33	1525	650	150120	1150	GV80010FSEH
200	16	230	340	295	12	23	521	350	5970	63	GV20016FSEH
250	16	250	405	355	12	28	617	350	10200	105	GV25016FSEH
300	16	270	460	410	12	28	709	350	15810	157	GV30016FSEH
350	16	290	520	470	16	28	885	350	17820	213	GV35016FSEH
400	16	310	580	525	16	31	951	350	32700	260	GV40016FSEH
500	16	350	715	650	20	34	1213	550	52400	531	GV50016FSEH
600	16	390	840	770	20	39	1421	550	83400	770	GV60016FSEH
800	16	470	1020	950	24	39	1525	650	150120	1150	GV80016FSEH

6. Условия хранения и транспортировки:

Задвижки транспортируются всеми видами транспорта в соответствии с правилами перевозки грузов, действующими на данном виде транспорта.
Условия хранения – навесы, закрытые помещения, места,

защищенные от дождя, снега, песка и пыли.

Во избежание механических повреждений задвижки не допускается бросать

7. Общие требования к монтажу трубопроводной арматуры GROSS:

К монтажу трубопроводной арматуры должны допускаться лица, изучившие настоящую инструкцию с общими требованиями, а также инструкцию по монтажу на конкретное изделие, прошедшие обучение по охране труда и имеющие практический навык монтажа подобного оборудования.
Правильная установка обеспечивает надёжную работу на протяжении всего срока службы оборудования.

Требования перед монтажом

1. Проверить пригодность трубопроводной арматуры для работы с транспортируемой средой, с рабочими параметрами системы и окружающими условиями.
2. Внутреннюю полость трубопровода, на который устанавливается арматура, необходимо очистить от грязи, песка и посторонних предметов.
3. Извлекать арматуру из упаковки или снимать предохранительные заглушки следует непосредственно перед монтажом.
4. Осмотреть арматуру на предмет отсутствия на ней механических повреждений, дефектов и попавших внутрь посторонних предметов. При обнаружении серьезных повреждений антикоррозийного покрытия или других дефектов, полученных в результате неправильной транспортировки и/или хранения, решение о возможности дальнейшего использования арматуры должна принимать специальная комиссия Заказчика.
5. Произвести пробное открытие-закрытие арматуры, убедиться в плавности хода рабочего органа (клина/диска/шара) и нормальном её функционировании.
6. Осмотреть приваренные ответные фланцы: они должны быть приварены соосно с осью трубопровода, оси отверстий для болтов должны совпадать между собой, уплотнительные поверхности перпендикулярны оси трубопровода и параллельны между собой, а расстояние между уплотнительными поверхностями должно соответствовать строительной длине арматуры. Не допускается устранять несоосность трубопровода или зазор между арматурой и ответным фланцем трубопровода за счет передачи напряжений на трубопроводную арматуру.
7. Осмотреть уплотнительные поверхности арматуры и фланцев: на них не должно быть грязи, остатков консервирующей смазки, забоин, следов коррозии и других дефектов.
8. Убедиться, что оба конца трубопровода надежно закреплены в опорах и не сместятся при монтаже.

Перемещение арматуры

1. Перемещать трубопроводную арматуру следует осторожно вручную или с помощью грузоподъемного оборудования, избегая ударов, падений и кантования. Запрещается бросать арматуру.
2. Строповку арматуры следует производить за специальные приспособления (рым-болты, проушины)

илиза корпус. Не допускается производить строповку за штурвал, редуктор, привод и другие внешние узлы арматуры. Во избежание повреждения защитного покрытия арматуры при строповке за корпус следует использовать матерчатый строп.

Монтаж арматуры

1. Арматура, работающая с учетом направления потока (обратные клапаны, фильтры), должна устанавливаться на трубопровод таким образом, чтобы направление потока совпадало с направлением стрелки на корпусе.
2. Затяжку болтов фланцевых соединений необходимо производить крест-накрест за 2-3 прохода.
3. При монтаже арматуры с применением грузоподъемного оборудования, грузозахватные приспособления не снимать и не ослаблять до полного закрепления арматуры в трубопроводе и установки подставки под арматуру, если такая предусмотрена.
4. Уплотнительная прокладка фланцевого соединения должна располагаться равномерно по всей площади уплотнительной поверхности фланцев без смещения.

8. Требования к монтажу задвижек GROSS:

Требования перед монтажом

1. Проверьте пригодность задвижки для работы с транспортируемой средой, с рабочими параметрами системы и окружающими условиями.

2. Произведите пробное открытие-закрытие задвижки, убедитесь в плавности хода клина и нормальном функционировании задвижки.

Требования во время монтажа

1. Рекомендуемое положение задвижки GROSS на трубопроводе:

- **ВЕРТИКАЛЬНО** (штурвалом или приводом вверх) на горизонтальном трубопроводе (рис. 1).

- **ГОРИЗОНТАЛЬНО** (штурвалом или приводом в сторону) на горизонтальном и вертикальном трубопроводах (рис. 2).

УСТАНАВЛИВАТЬ ЗАДВИЖКУ ШТУРВАЛОМ ИЛИ ПРИВОДОМ ВНИЗ НЕ ДОПУСКАЕТСЯ! (рис. 3).



рис.1



рис.2



рис.3

2. Во время монтажа между фланцами задвижки и трубопровода необходимо устанавливать прокладки.

9. Эксплуатация и обслуживание задвижки:

1. Задвижки GROSS предназначены для использования в качестве запорной арматуры (рабочие положения «полностью открыто» и «полностью закрыто»). **ЗАПРЕЩАЕТСЯ** использование задвижек в режиме регулирования потока, когда клин задвижки находится в каком-либо промежуточном положении.
2. Задвижки GROSS **ЗАПРЕЩЕНО** подвергать передаче нагрузок от трубопровода (изгиб, сжатие, растяжение,

кручение, перекосы, вибрации, несоосность патрубков, неравномерность затяжки болтов).

3. При нормальных условиях задвижки GROSS не требуют специального обслуживания. Рекомендуем несколько раз в год совершать по 3 цикла открытия-закрытия задвижки. Частота открытия-закрытия может быть увеличена в зависимости от качества транспортируемой воды.

10. Меры безопасности:

1. Проверьте пригодность задвижки для работы в среде и условиях.
2. Снимая задвижку, проводя подтяжку фланцевых соединений, убедитесь, что она не находится под давлением.

3. Не превышайте максимальные параметры давления и температуры, на которые рассчитана задвижка.

По вопросам продаж и поддержки обращайтесь:

Архангельск (8182)63-90-72
Астана +7(7172)727-132
Белгород (4722)40-23-64
Брянск (4832)59-03-52
Владивосток (423)249-28-31
Волгоград (844)278-03-48
Вологда (8172)26-41-59
Воронеж (473)204-51-73
Екатеринбург (343)384-55-89
Иваново (4932)77-34-06
Ижевск (3412)26-03-58
Казань (843)206-01-48

Калининград (4012)72-03-81
Калуга (4842)92-23-67
Кемерово (3842)65-04-62
Киров (8332)68-02-04
Краснодар (861)203-40-90
Красноярск (391)204-63-61
Курск (4712)77-13-04
Липецк (4742)52-20-81
Магнитогорск (3519)55-03-13
Москва (495)268-04-70
Ижевск (8152)59-64-93
Набережные Челны (8552)20-53-41

Нижний Новгород (831)429-08-12
Новокузнецк (3843)20-46-81
Новосибирск (383)227-86-73
Орел (4862)44-53-42
Оренбург (3532)37-68-04
Пенза (8412)22-31-16
Пермь (342)205-81-47
Ростов-на-Дону (863)308-18-15
Рязань (4912)46-61-64
Самара (846)206-03-16
Санкт-Петербург (812)309-46-40
Саратов (845)249-38-78

Смоленск (4812)29-41-54
Сочи (862)225-72-31
Ставрополь (8652)20-6
5-13
Тверь (4822)63-31-35
Томск (3822)98-41-53
Тула (4872)74-02-29
Тюмень (3452)66-21-18
Ульяновск (8422)24-23-59
Уфа (347)229-48-12
Челябинск (351)202-03-61
Череповец (8202)49-02-64
Ярославль (4852)69-52-93